

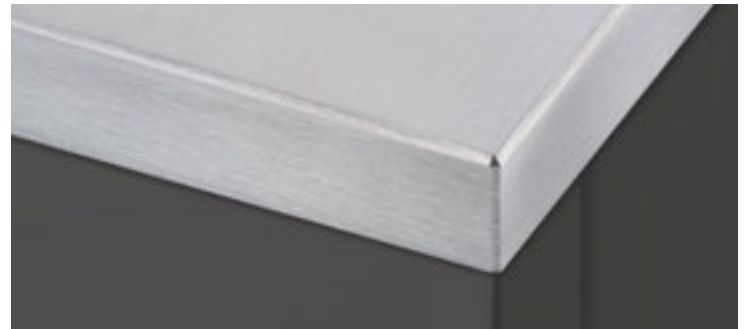

Kantenausführung und -Design für SmartSteel Collection Version et exécution du chant en SmartSteel Collection



Kante geschliffen ohne Fase (Radius) Chant poncé sans chanfrein (rayon)

Erhältlich für Oberfläche
Disponible pour finition

Standard SF BF BX WF



Kante geschliffen mit Fase 1.5/45° Chant poncé avec chanfrein 1.5/45°

Erhältlich für Oberfläche
Disponible pour finition

Standard SF BF BX WF

Decor  PS PB TR

Spezial XF



 Bei Standardoberflächen wird seitlich der entsprechende Oberflächenschliff angewendet (z.B. Wirbel-Finish).
Sur les finitions standard, le même ponçage latéral est appliqué (par ex. finition brosse tourbillon).

Schleifrichtung Varix s. Seite 33

Sens de ponçage finition Varix: voir page 33

Kantenausführung und -Design für SolidSteel Collection

Version et exécution du SolidSteel Collection



 **Kante geschnitten ohne Fase (gebrochen)**
Chant coupé sans chanfrein (chant adouci)

Erhältlich für Oberfläche
Disponible pour finition

Standard BF WF
Spezial ID BI BP PL XI XF XB SL WG





 **Kante geschliffen ohne Fase (gebrochen)**
Chant poncé sans chanfrein (chant adouci)

Erhältlich für Oberfläche
Disponible pour finition

Standard BF WF
Spezial ID BI BP PL XI XF XB SL WG





 **Kante geschnitten mit Fase 0.5/45°**
Chant coupé avec chanfrein 0.5/45°
 **Kante geschnitten mit Fase oben und unten 0.5/45°**
Chant coupé avec chanfrein en haut et en bas 0.5/45°

Erhältlich für Oberfläche
Disponible pour finition

Standard BF WF
Spezial ID BI BP PL XI XF XB SL WG





 **Kante geschliffen mit Fase 0.5/45°**
Chant poncé avec chanfrein 0.5/45°
 **Kante geschliffen mit Fase oben und unten 0.5/45°**
Chant poncé avec chanfrein en haut et en bas 0.5/45°

Erhältlich für Oberfläche
Disponible pour finition

Standard BF WF
Spezial ID BI BP PL XI XF XB SL WG





 **Kante geschnitten mit Fase 1.0/45°**
Chant coupé avec chanfrein 1.0/45°
 **Kante geschnitten mit Fase oben 1.0 und unten 0.5/45°**
Chant coupé avec chanfrein en haut 1.0 et en bas 0.5/45°

Erhältlich für Oberfläche
Disponible pour finition

Standard BF WF
Spezial ID BI BP PL XI XF XB SL WG



 **Kante geschliffen mit Fase 1.0/45°**
Chant poncé avec chanfrein 1.0/45°
 **Kante geschliffen mit Fase oben 1.0 und unten 0.5/45°**
Chant poncé avec chanfrein oben 1.0 und unten 0.5/45°

Erhältlich für Oberfläche
Disponible pour finition

Standard BF WF
Spezial ID BI BP PL XI XF XB SL WG

SmartSteel Collection



Kante A12 / Chant A12

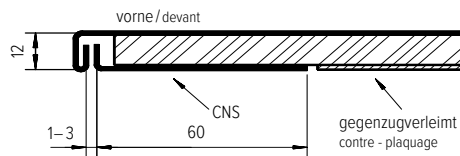

Erhältliche Oberflächen

Finitions disponibles

Standard	SF	BF	WF
Decor	PS	PB	TR
Spezial	XF		

	Kantenausführung Exécution de chants	Kantendesign Design chant	
	geschliffen poncé	ohne Fase (Radius) sans chanfrein (rayon)	mit Fase avec chanfrein
Standard	✓	✓	✓
Decor	✓	–	✓
Spezial	✓	–	✓

Weitere Produktinformationen / Autres informations produit

Nicht sichtbare Kanten werden ohne Bearbeitung ausgeführt.
Les chants non apparents sont réalisés sans aucune finition particulière.

Kante A15 / Chant A15

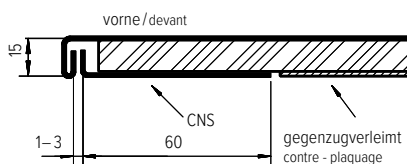

Erhältliche Oberflächen

Finitions disponibles

Standard	SF	BF	WF
Decor	PS	PB	TR
Spezial	XF		

	Kantenausführung Exécution de chants	Kantendesign Design chant	
	geschliffen poncé	ohne Fase (Radius) sans chanfrein (rayon)	mit Fase avec chanfrein
Standard	✓	✓	✓
Decor	✓	–	✓
Spezial	✓	–	✓

Weitere Produktinformationen / Autres informations produit

Nicht sichtbare Kanten werden ohne Bearbeitung ausgeführt.
Les chants non apparents sont réalisés sans aucune finition particulière.

Kante A20 / Chant A20

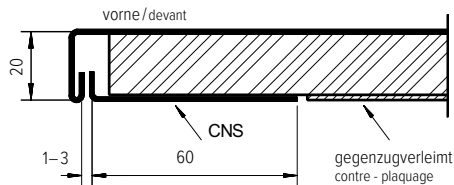

Erhältliche Oberflächen Finitions disponibles

Standard	SF	BF	WF
Decor	PS	PB	TR
Spezial	XF		

Erhältliche Ausführung Version disponible



	Kantenausführung Exécution de chants		Kantendesign Design chant	
	geschliffen poncé	ohne Fase (Radius) sans chanfrein (rayon)	mit Fase avec chanfrein	
Standard	✓	✓	✓	
Decor	✓	–	✓	
Spezial	✓	–	✓	

Weitere Produktinformationen / Autres informations produit  24

i Nicht sichtbare Kanten werden ohne Bearbeitung ausgeführt.
Les chants non apparents sont réalisés sans aucune finition particulière.

Kante A20 Varix / Chant A20 Varix

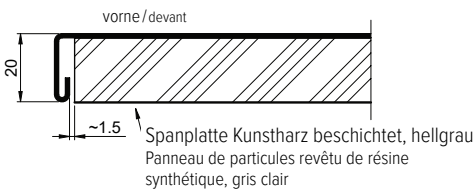

Erhältliche Oberflächen Finitions disponibles

Standard	SF	BF	BX	WF
----------	----	----	----	----

	Kantenausführung Exécution de chants		Kantendesign Design chant	
	geschliffen poncé	ohne Fase (Radius) sans chanfrein (rayon)	mit Fase avec chanfrein	
Standard	✓	✓	✓	

Weitere Produktinformationen / Autres informations produit  24

i Nicht sichtbare Kanten werden ohne Bearbeitung ausgeführt.
Les chants non apparents sont réalisés sans aucune finition particulière.

Schleifrichtungen Varix, s. Seite 33
Sens de ponçage Varix en page 33

SmartSteel Collection

Kante A30 / Chant A30

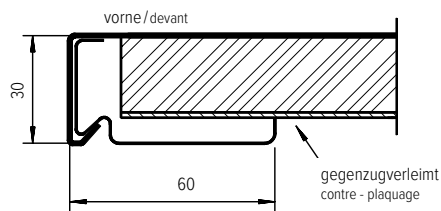

Erhältliche Oberflächen Finitions disponibles

Standard	SF	BF	WF
Decor	PS	PB	TR
Spezial	XF		

Erhältliche Ausführung Version disponible



	Kantenausführung Exécution de chants		Kantendesign Design chant	
	geschliffen poncé	ohne Fase (Radius) sans chanfrein (rayon)	mit Fase avec chanfrein	
Standard	✓	✓	✓	
Decor	✓	–	✓	
Spezial	✓	–	✓	

Weitere Produktinformationen / Autres informations produit  24

i Nicht sichtbare Kanten werden ohne Bearbeitung ausgeführt.
Les chants non apparents sont réalisés sans aucune finition particulière.

Kante A30 Varix / Chant A30 Varix

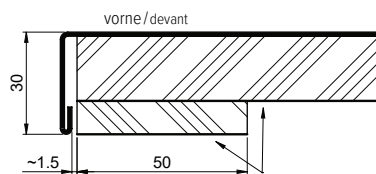

Spanplatte Kunstharz beschichtet, hellgrau
Panneau de particules revêtu de résine
synthétique, gris clair

Erhältliche Oberflächen Finitions disponibles

Standard	SF	BF	BX	WF
----------	----	----	----	----

	Kantenausführung Exécution de chants		Kantendesign Design chant	
	geschliffen poncé	ohne Fase (Radius) sans chanfrein (rayon)	mit Fase avec chanfrein	
Standard	✓	✓	✓	

Weitere Produktinformationen / Autres informations produit  24

i Nicht sichtbare Kanten werden ohne Bearbeitung ausgeführt.
Les chants non apparents sont réalisés sans aucune finition particulière.

Schleifrichtungen Varix, s. Seite 33
Sens de ponçage Varix en page 33

Kante A40 / Chant A40

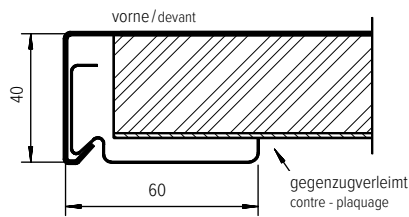

Erhältliche Oberflächen

Finitions disponibles

Standard	SF	BF	WF
Decor	PS	PB	TR
Spezial	XF		

	Kantenausführung	Kantendesign	
	Exécution de chants	Design chant	
	geschliffen poncé	ohne Fase (Radius) sans chanfrein (rayon)	mit Fase avec chanfrein
Standard	✓	✓	✓
Decor	✓	–	✓
Spezial	✓	–	✓

Weitere Produktinformationen / Autres informations produit 24

i Nicht sichtbare Kanten werden ohne Bearbeitung ausgeführt.
Les chants non apparents sont réalisés sans aucune finition particulière.

Kante A40 Varix / Chant A40 Varix

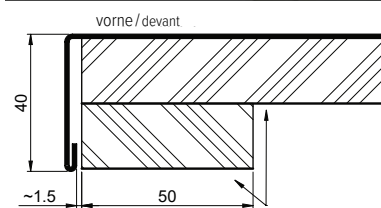

Spanplatte Kunstharz beschichtet, hellgrau
Panneau de particules revêtu de résine
synthétique, gris clair

Erhältliche Oberflächen

Finitions disponibles

Standard	SF	BF	BX	WF
----------	----	----	----	----

	Kantenausführung	Kantendesign	
	Exécution de chants	Design chant	
	geschliffen poncé	ohne Fase (Radius) sans chanfrein (rayon)	mit Fase avec chanfrein
Standard	✓	✓	✓

Weitere Produktinformationen / Autres informations produit 24

i Nicht sichtbare Kanten werden ohne Bearbeitung ausgeführt.
Les chants non apparents sont réalisés sans aucune finition particulière.

Schleifrichtungen Varix, s. Seite 33
Sens de ponçage Varix en page 33

SmartSteel Collection

Kante A50 – A100 / Chant A50 – A100



Erhältliche Oberflächen

Finitions disponibles

Standard SF BF WF

	Kantenausführung Exécution de chants	Kantendesign Design chant	
	geschliffen poncé	ohne Fase (Radius) sans chanfrein (rayon)	mit Fase avec chanfrein
Standard	✓	✓	✓

Weitere Produktinformationen / Autres informations produit  24

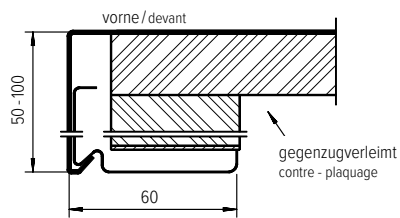

i Nicht sichtbare Kanten werden ohne Bearbeitung ausgeführt.
Les chants non apparents sont réalisés sans aucune finition particulière.

Quetschkante A20 frontbündig / Chant compressé A20 affleurant

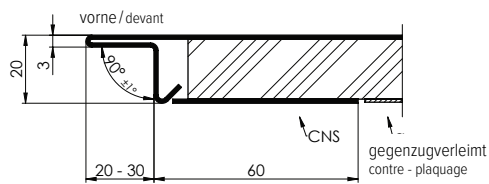
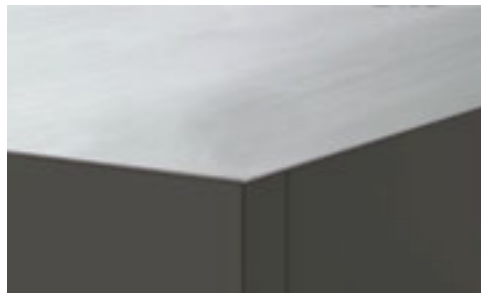

Erhältliche Oberflächen Finitions disponibles

Standard SF BF WF

Erhältliche Ausführung Version disponible



	Kantenausführung Exécution de chants	Kantendesign Design chant	
	geschliffen poncé	ohne Fase (Radius) sans chanfrein (rayon)	mit Fase avec chanfrein
Standard	✓	✓	–

Weitere Produktinformationen / Autres informations produit 24

i Quetschkante allseitig anwendbar. Rücksprung 20–30 mm (in mm Schritten) möglich.
Chant compressé périphérique possible. Retrait 20–30 mm (par incrément d'1 mm) possible.

Quetschkante A20 frontbündig Varix / Chant compressé A20 affleurant Varix

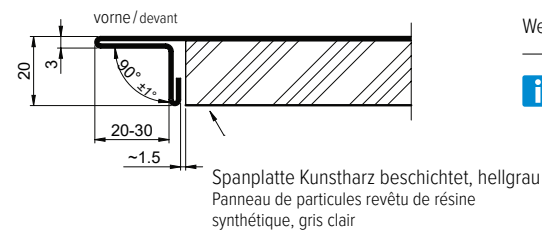

Erhältliche Oberflächen Finitions disponibles

Standard SF BF BX WF

	Kantenausführung Exécution de chants	Kantendesign Design chant	
	geschliffen poncé	ohne Fase (Radius) sans chanfrein (rayon)	mit Fase avec chanfrein
Standard	✓	✓	–

Weitere Produktinformationen / Autres informations produit 24

i Quetschkante vorne möglich. Andere Seiten nach Abklärung. Rücksprung 20–30 mm (in mm Schritten) möglich.
Chant compressé possible devant. Autres côtés après vérification. Retrait de 20-30 mm (par incrément d'1 mm) possible.

Schleifrichtungen Varix, s. Seite 33
Sens de ponçage Varix en page 33

SmartSteel Collection

Quetschkante A30 frontbündig / Chant compressé A30 affleurant



Erhältliche Oberflächen Finitions disponibles

Standard SF BF WF

Erhältliche Ausführung Version disponible



Kantenausführung Exécution de chants	Kantendesign Design chant	
	ohne Fase (Radius) sans chanfrein (rayon)	mit Fase avec chanfrein
geschliffen poncé	✓	✓

Standard

Weitere Produktinformationen / Autres informations produit 24

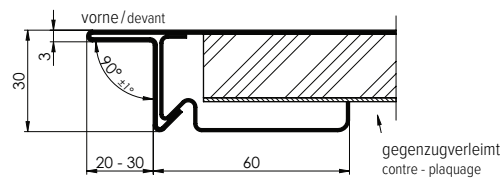

i Quetschkante allseitig anwendbar. Rücksprung 20–30 mm (in mm Schritten) möglich.
Chant compressé périphérique possible. Retrait 20–30 mm (par incrément d'1 mm) possible.

Quetschkante A30 frontbündig Varix / Chant compressé A30 affleurant Varix



Erhältliche Oberflächen Finitions disponibles

Standard SF BF BX WF

Kantenausführung Exécution de chants	Kantendesign Design chant	
	ohne Fase (Radius) sans chanfrein (rayon)	mit Fase avec chanfrein
geschliffen poncé	✓	✓

Standard

Weitere Produktinformationen / Autres informations produit 24

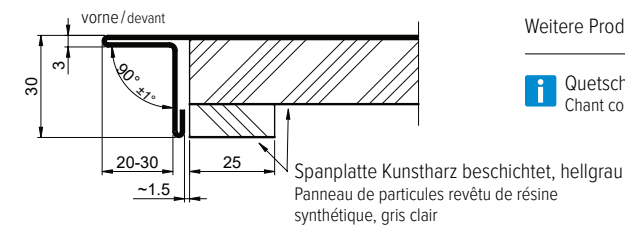

i Quetschkante vorne möglich. Andere Seiten nach Abklärung. Rücksprung 20–30 mm (in mm Schritten) möglich.
Chant compressé possible devant. Autres côtés après vérification. Retrait de 20-30 mm (par incrément d'1 mm) possible.

Quetschkante A40 frontbündig / Chant compressé A40 affleurant



Erhältliche Oberflächen

Finitions disponibles

Standard SF BF WF

Kantenausführung Exécution de chants	Kantendesign Design chant	
geschliffen poncé	ohne Fase (Radius) sans chanfrein (rayon)	mit Fase avec chanfrein
Standard	✓	-

Weitere Produktinformationen / Autres informations produit 24

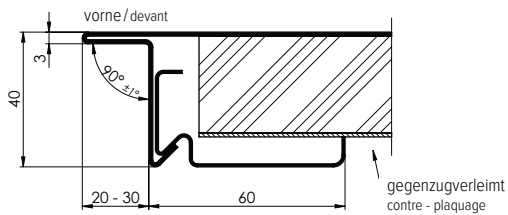

i Quetschkante allseitig anwendbar. Rücksprung 20–30 mm (in mm Schritten) möglich. Für Kantenausführung grösser als A40 auf Anfrage.

Chant compressé périphérique possible. Retrait 20–30 mm (par incrément d'1 mm) possible. Chant supérieur à A40 sur demande.

Quetschkante A40 frontbündig Varix / Chant compressé A40 affleurant Varix



Erhältliche Oberflächen

Finitions disponibles

Standard SF BF BX WF

Kantenausführung Exécution de chants	Kantendesign Design chant	
geschliffen poncé	ohne Fase (Radius) sans chanfrein (rayon)	mit Fase avec chanfrein
Standard	✓	-

Weitere Produktinformationen / Autres informations produit 24

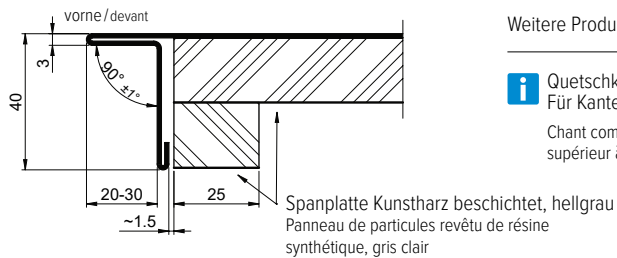

i Quetschkante vorne möglich. Andere Seiten nach Abklärung. Rücksprung 20–30 mm (in mm Schritten) möglich. Für Kantenausführung grösser als A40 auf Anfrage.

Chant compressé possible devant. Autres côtés après vérification. Retrait de 20-30 mm (par incrément d'1 mm) possible. Chant supérieur à A40 sur demande.

SmartSteel Collection

Kante zum Anpassen A30GS – A100GS / Chant ajustable A30GS – A100GS



Erhältliche Oberflächen

Finitions disponibles

Standard SF BF WF

Weitere Produktinformationen / Autres informations produit  20

i Die Kantenausführungen A30GS – A100GS sind auf Wunsch zum Anpassen bauseits erhältlich.
Sur demande, les chants A30GS – A100GS sont disponibles en version ajustable par le client.

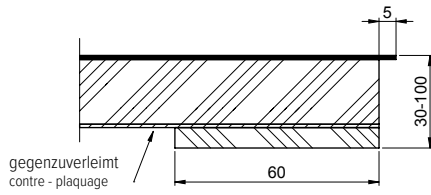

Kante zum Anpassen A20GS – A40GS Varix / Chant ajustable A20GS – A40GS Varix



Erhältliche Oberflächen

Finitions disponibles

Standard SF BF BX WF

Weitere Produktinformationen / Autres informations produit  20

i Die Kantenausführungen A20GS – A40GS sind auf Wunsch zum Anpassen bauseits erhältlich.
Nur seitlich eine Seite möglich.
Sur demande, les chants A20GS – A40GS sont disponibles en version ajustable par le client.
Seulement un côté possible.

Schleifrichtungen Varix, s. Seite 33
Sens de ponçage Varix en page 33



SolidSteel Collection



Kante M4 / Chant M4

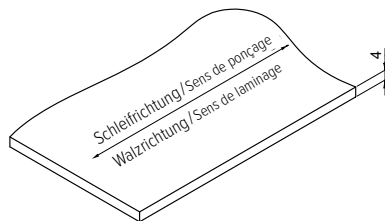

Erhältliche Oberflächen

Finitions disponibles

Standard BF WF

Spezial ID PL XI XF XB SL WG

	Kantenausführung Exécution de chants		Kantendesign Design chant	
	geschnitten coupé	geschliffen poncé	ohne Fase (gebrochen) sans chanfrein (chant adouci)	mit Fase avec chanfrein
Standard	✓	✓	✓	✓
Spezial	✓	✓	✓	✓

Weitere Produktinformationen / Autres informations produit 24

i Montageempfehlung: Trägerplatte verwenden. Nicht sichtbare Kanten werden ohne Bearbeitung ausgeführt.
Conseil de pose: utiliser le panneau. Les chants non apparents sont réalisés sans aucune finition particulière.

Kante M5 / Chant M5

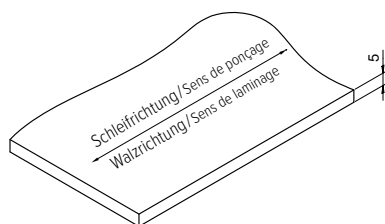

Erhältliche Oberflächen

Finitions disponibles

Standard BF

	Kantenausführung Exécution de chants		Kantendesign Design chant	
	geschnitten coupé	geschliffen poncé	ohne Fase (gebrochen) sans chanfrein (chant adouci)	mit Fase avec chanfrein
Standard	✓	✓	✓	✓

Weitere Produktinformationen / Autres informations produit 24

i Montageempfehlung: Trägerplatte verwenden. Nicht sichtbare Kanten werden ohne Bearbeitung ausgeführt.
Conseil de pose: utiliser le panneau. Les chants non apparents sont réalisés sans aucune finition particulière.

SolidSteel Collection

Kante M8 / Chant M8

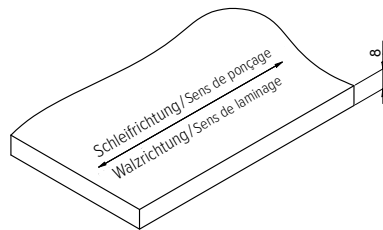

Erhältliche Oberflächen

Finitions disponibles

Standard BF WF

Spezial ID BI BP PL SL WG

	Kantenausführung Exécution de chants		Kantendesign Design chant	
	geschnitten coupé	geschliffen poncé	ohne Fase (gebrochen) sans chanfrein (chant adouci)	mit Fase avec chanfrein
Standard	✓	✓	✓	✓
Spezial	✓	✓	✓	✓

Weitere Produktinformationen / Autres informations produit  24

i Montageempfehlung: Trägerplatte verwenden. Nicht sichtbare Kanten werden ohne Bearbeitung ausgeführt.
Conseil de pose: utiliser le panneau. Les chants non apparents sont réalisés sans aucune finition particulière.

Kante M15-M300 / Chant M15-M300



Erhältliche Oberflächen

Finitions disponibles

Standard BF WF

Spezial ID BI BP PL XI XF XB SL WG

Weitere Produktinformationen / Autres informations produit  24

i Kante M15-M300 inklusive Unterkonstruktion. Die Kante ist in der Länge 3900-4980 mm erhältlich (siehe max. Länge Seite 24). Mehr Infos siehe suter.ch.
Chant M15-M300 avec structure incluse. La chant est disponible avec une longueur de 3900-4980 mm (voir dimensions max. page 24). Informations complémentaires sur suter.ch.

Schnitt A-A / Coupe A-A

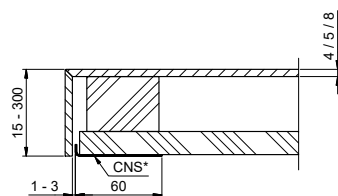
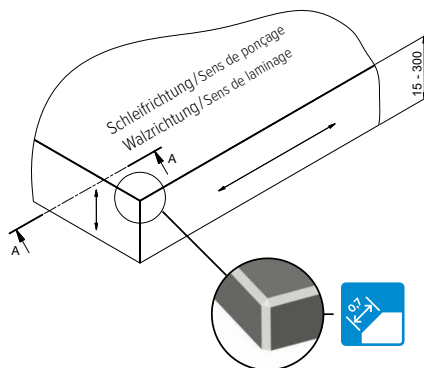

Zargenausführungen für / Exécutions du cadre **SmartSteel Collection**

Zarge Höhe H20 – H50 mm / Hauteur cadre H20 – H50 mm

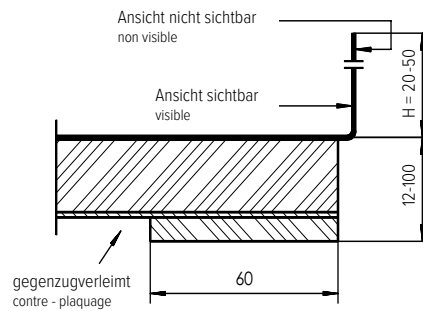
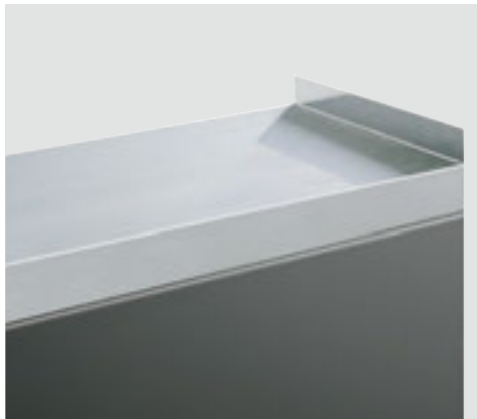

Erhältliche Oberflächen
Finitions disponibles

Standard SF BF WF

Erhältliche Ausführung
Version disponible



Weitere Produktinformationen / Autres informations produit



- i** Für Fertigwände mit oder ohne Silikonabdichtung. Zargen höher als 50 mm auf Anfrage. Ohne Befestigungslöcher.
- Pour cloisons avec ou sans joint silicone. Cadres supérieurs à 50 mm sur demande. Sans trous de fixation.

Zarge Höhe H20 – H50 mm **Varix** / Hauteur cadre H20 – H50 mm Varix

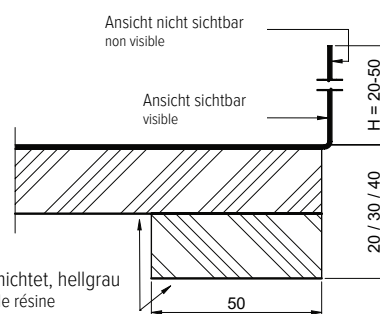
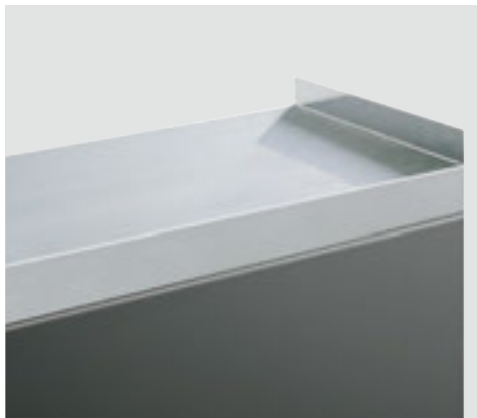

Spanplatte Kunstharz beschichtet, hellgrau
Panneau de particules revêtu de résine synthétique, gris clair

Erhältliche Oberflächen / Finitions disponibles

Standard SF BF BX WF

Weitere Produktinformationen / Autres informations produit



- i** Für Fertigwände mit oder ohne Silikonabdichtung. Ohne Befestigungslöcher.
- Pour cloisons avec ou sans joint silicone. Sans trous de fixation.
- Varix (BX) hinten möglich. Mehrseitig nach Abklärung. Varix (BX) possible à l'arrière. Plusieurs côtés après vérification.
- Schleifrichtungen Varix, s. Seite 33
Sens de ponçage Varix en page 33



Zarge C30-8 – C170-8 / Cadre C30-8 – C170-8

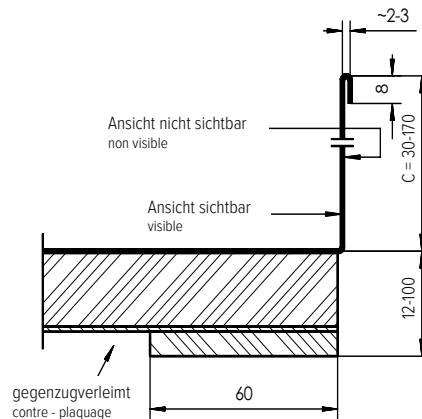

Erhältliche Oberflächen Finitions disponibles

Standard SF BF WF
Spezial XF

Erhältliche Ausführung Version disponible



Weitere Produktinformationen / Autres informations produit 20+22

i Für Fertigwände mit Silikonabdichtung.
Zargenabschluss verschweisst auf Wunsch erhältlich.

Pour cloisons avec joint silicone.
Extrémité du cadre soudée sur demande.

XF Nur hinten möglich.
Seitlich nicht geschlossen.
Mehrseitig nicht möglich.
Zargenhöhe bis max 50.

Possible uniquement à l'arrière.
Ouvert latéralement.
Non réalisable sur plusieurs côtés.
Hauteur de cadre jusqu'à max. 50.

Zarge C30-8 – C50-8 Varix / Cadre C30-8 – C50-8 Varix

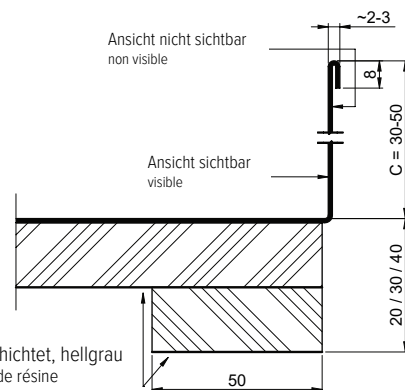

Spanplatte Kunstharz beschichtet, hellgrau
Panneau de particules revêtu de résine
synthétique, gris clair

Erhältliche Oberflächen / Finitions disponibles

Standard SF BF BX WF

Weitere Produktinformationen / Autres informations produit 20

i Für Fertigwände mit Silikonabdichtung.
Pour cloisons avec joint silicone.

Nur hinten möglich.
Seitlich nicht geschlossen.
Mehrseitig nicht möglich.

Possible uniquement à l'arrière.
Ouvert latéralement.
Non réalisable sur plusieurs côtés.

Schleifrichtungen Varix, s. Seite 33
Sens de ponçage Varix en page 33

Zargenausführungen für / Exécutions du cadre **SmartSteel Collection**

Zarge C30-D-90° – C170-D-90° / Cadre C30-D-90° – C170-D-90°

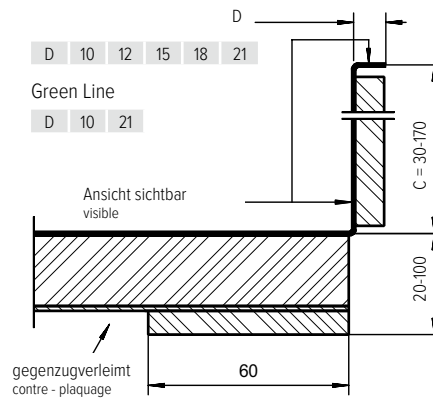

Erhältliche Oberflächen / Finitions disponibles

Standard SF BF WF

Erhältliche Ausführung / Version disponible



Weitere Produktinformationen / Autres informations produit  20

i Für fugenlose Stehborde oder Rückwand. Mit Holzaufdoppelung. Zargenabschluss verschweisst auf Wunsch erhältlich.

Pour bord droit sans joint ou paroi arrière. Noyau bois. Extrémité du cadre soudée sur demande.

Zarge C30-D-90° – C50-D-90° Varix / Cadre C30-D-90° – C50-D-90° Varix



D 11 20

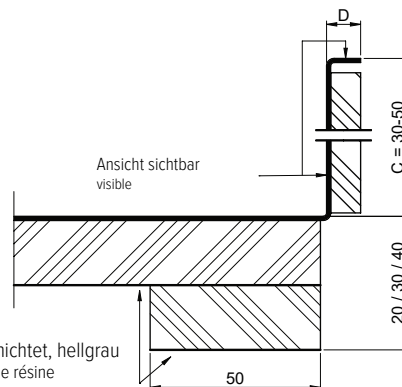

Spanplatte Kunstharz beschichtet, hellgrau
Panneau de particules revêtu de résine synthétique, gris clair

Erhältliche Oberflächen / Finitions disponibles

Standard SF BF BX WF

Weitere Produktinformationen / Autres informations produit  20

i Für fugenlose Stehborde oder Rückwand. Mit Holzaufdoppelung.

Pour bord droit sans joint ou paroi arrière. Noyau bois.

Nur hinten möglich. Seitlich nicht geschlossen. Mehrseitig nicht möglich.

Possible uniquement à l'arrière. Ouvert latéralement.

Non réalisable sur plusieurs côtés.

Schleifrichtungen Varix, s. Seite 33
Sens de ponçage Varix en page 33

Zarge C30-D-90° – C170-D-90° hinten sichtbar / Cadre C30-D-90° – C170-D-90° apparent à l'arrière -

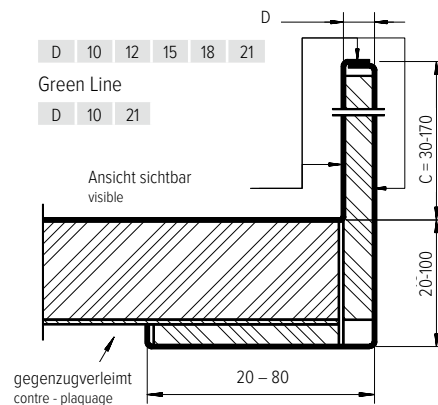

Erhältliche Oberflächen Finitions disponibles

Standard SF BF WF

Erhältliche Ausführung Version disponible



Weitere Produktinformationen / Autres informations produit 20

i Für freistehende Anwendungen. Mit Holzaufdoppelung. Zargenabschluss verschweisst auf Wunsch erhältlich.

Pour configuration en pose libre. Noyau bois.
Extrémité du cadre soudée sur demande.

Zarge C30-D-90° – C50-D-90° hinten sichtbar Varix / Cadre C30-D-90° – C50-D-90° apparent à l'arrière Varix

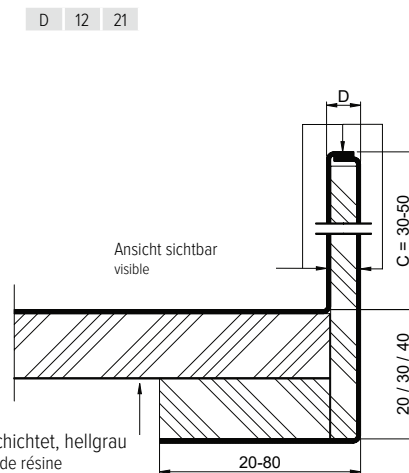

Spanplatte Kunstharz beschichtet, hellgrau
Panneau de particules revêtu de résine
synthétique, gris clair

Erhältliche Oberflächen / Finitions disponibles

Standard SF BF BX WF

Weitere Produktinformationen / Autres informations produit 20

i Für freistehende Anwendungen. Mit Holzaufdoppelung.
Pour configuration en pose libre. Noyau bois.

Nur hinten möglich.
Seitlich nicht geschlossen.
Mehrseitig nicht möglich.

Possible uniquement à l'arrière.
Ouvert latéralement.
Non réalisable sur plusieurs côtés.

Schleifrichtungen Varix, s. Seite 33
Sens de ponçage Varix en page 33

Sickenausführungen / Versions de talons

Sicke 1,5 mm / Talon 1,5 mm



Erhältliche Ausführung / Version disponible

SmartSteel Collection



SolidSteel Collection



Erhältliche Oberflächen / Finitions disponibles

Standard



Weitere Produktinformationen / Autres informations produit



- i** Für Kantenhöhe A12 – A100 ohne Gefälle erhältlich.
L- und U-Winkel Massanfertigungsformen geschweisst oder gesteckt möglich.
Disponible pour hauteur de chant A12 – A100 sans pente.
Angle en L et en U possible avec assemblage soudé ou par emboîtement.

Minimalmasse / Dimensions minimales

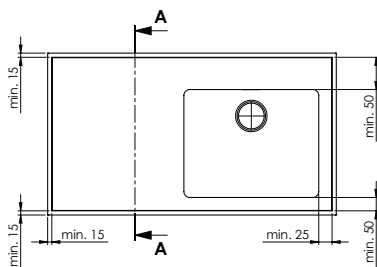

Schnitt A-A / Coupe A-A

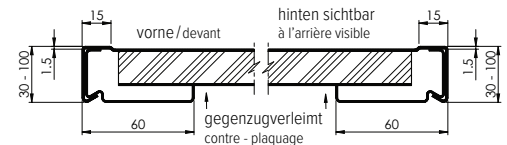
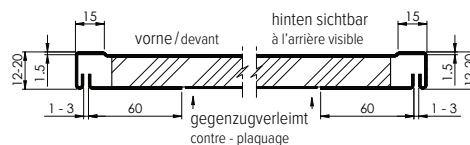

Sicke 10 mm / Talon 10 mm



Erhältliche Ausführung / Version disponible

SmartSteel Collection

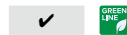

SolidSteel Collection



Erhältliche Oberflächen / Finitions disponibles

Standard



Weitere Produktinformationen / Autres informations produit



- i** Für Kantenhöhe A20 – A100 ohne Gefälle erhältlich. Nur einzeilige Massanfertigungsformen möglich.
Disponible pour hauteur de chant A20 – A100 et sans pente. Seulement réalisations sur mesure à une ligne possibles.

Minimalmasse / Dimensions minimales

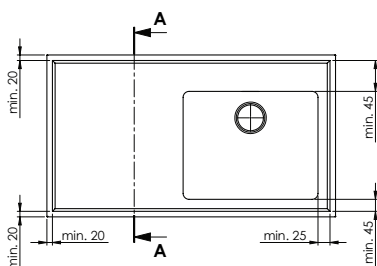

Schnitt A-A / Coupe A-A

